

Technické údaje

S.CF 24 G – 45' EURO LIGHT

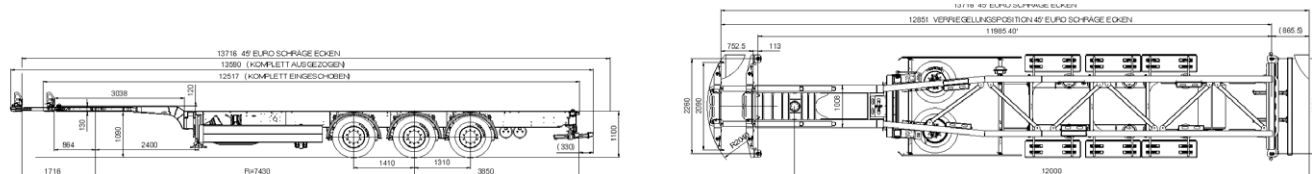

Zatížení nápravy povolené / technické	24 000 kg	27 000 kg
Zatížení točnice povolené / technické	11 000 kg	12 000 kg
Celková hmotnost povolená / technická	35 000 kg	39 000 kg
Vlastní hmotnost v základním vybavení		4 250 kg
Výška točnice nenaloženo		1 100 mm
Výška točnice naloženo		1 075 mm
Výška nakládání nízkopodlažního podvozku nezatíženo		1 100 mm
Výška nakládání nízkopodlažního podvozku zatíženo		1 075 mm
Výška zalomení		120 mm
Konstrukční výška na předním krčku rámu včetně desky točnice (výška krčku)		130 mm
Čelní poloměr		1 695 mm
Rozvor		7 430 mm
Rozvor náprav vpředu		1 410 mm
Rozvor náprav vzadu		1 310 mm
40' s tunelem		Sériově
40' bez tunelu		Volitelné vybavení
45' EU s dlouhým tunelem a šikmými rohy *		Sériově

* Není nutné žádné zvláštní schválení podle § 70 StVZO. Technické změny vyhrazeny.

Vše od jednoho

Premiové služby společnosti
Schmitz Cargobull



**SCHMITZ
CARGOBULL** 
The Trailer Company.



Kontejnerový podvozek S.CF 45' EURO LIGHT

Více užitečného zatížení pro dopravu s kontejnery 40' a 45'

Jasně výhody:

- **Robustní:** optimalizovaný z hlediska užitečného zatížení a hmotnosti, diagonálně vyztužený podvozek
- **Hospodárný:** jednoduchá obsluha, malé nároky na údržbu, vysoká dostupnost
- **Volitelná výbava:** Příkladně vybavení pro kontejner 40' bez tunelu
- **Se zvláštním schválením:** Podvozek S.CF 45' EURO LIGHT uveze také kontejner 45' s krátkým tunelem nebo přímými rohy

S.CF-EURO LIGHT-FLY-DEOC20-9620-0519 Změny vyhrazeny. Obrázky zčásti znázorňují speciální vybavy.

Kontejnerový podvozek S.CF 45' EURO LIGHT

Pevná lehká váha: Lehký podvozek s diagonální výztuhou

Podvozek S.CF 45' EURO LIGHT v sériové výbavě je vybavený pro přepravu tunelových kontejnerů 40' a EU kontejnerů 45'.

S malou vlastní hmotností budete mít u lehkých podvozků z dodatečného užitečného zatížení, malé spotřeby palivy a vynikajícího poměru nákladů a využití.

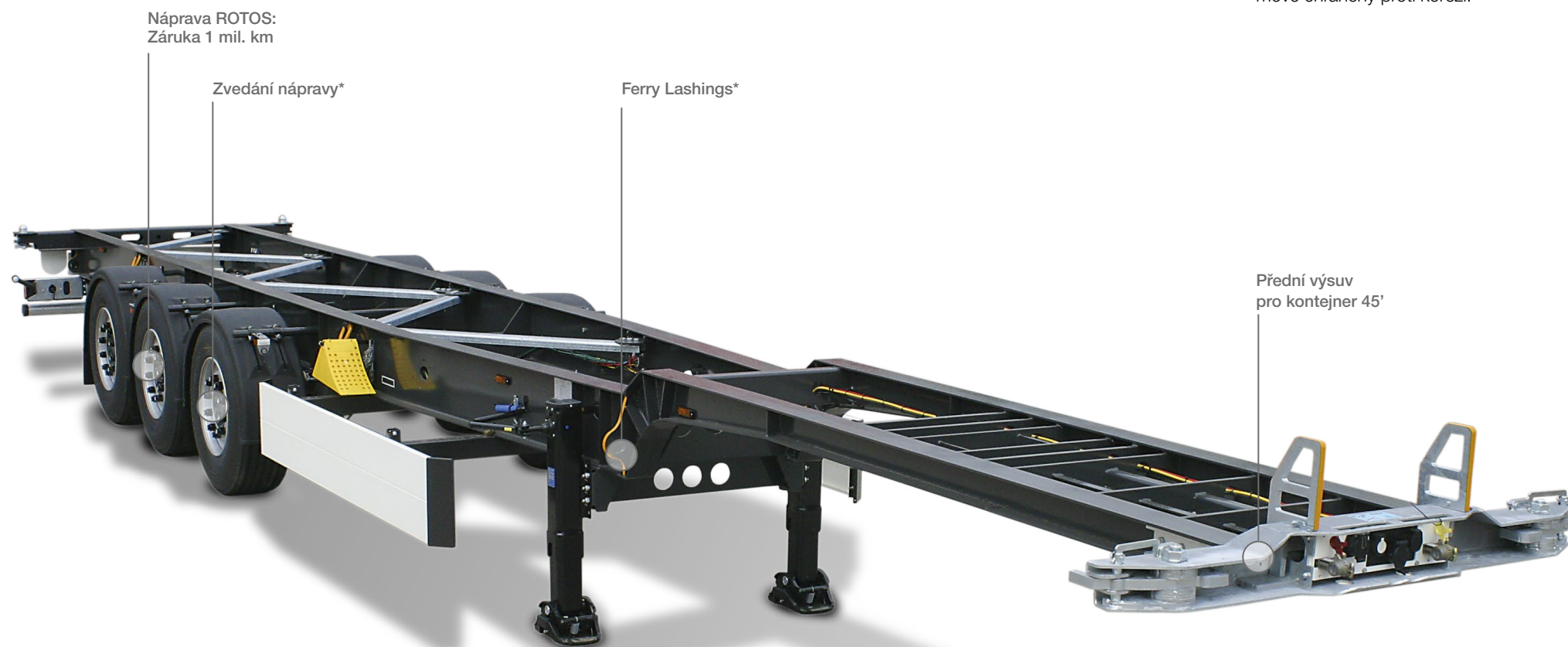

Dlouhá životnost: Kontejnerový podvozek Schmitz Cargobull jsou vyrobeny z vysoce pevných ocelových profilů a systematicky chráněny proti korozi.

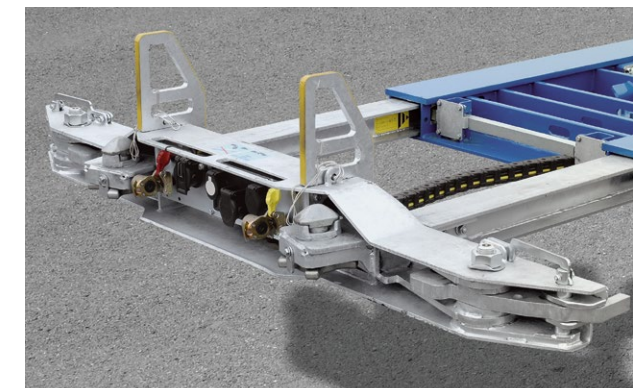

Přední výsuv pro kontejner 45' je uložený pružně na válečcích a s jednoduchou, bezpečnou a rychlou obsluhou.

Uložení kontejnerů

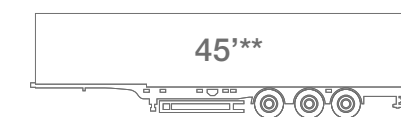
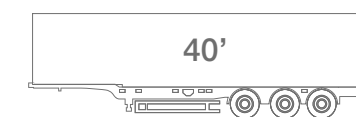
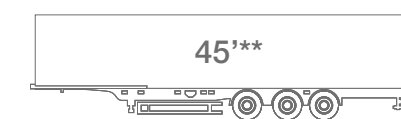
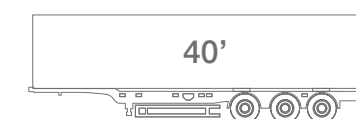

** Nutné zvláštní schválení podle § 70 StVZO.



Dva zámky **STEP LOCK*** na zadním výsuvu přizpůsobí váš návěsový podvozek s dvěma držadly.



Pro uchycení EU kontejnerů 45': Patentovaný zámek **MULTI LOCK*** na mechanickém předním výsuvu pro úplnou variabilitu.

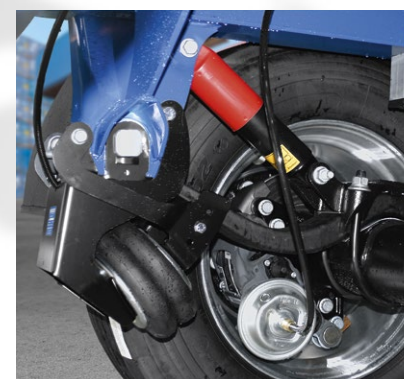

Zvedání nápravy* jako pomůcka pro najždění prodlužuje rozvor a zvyšuje tak tlak na hnací nápravu.

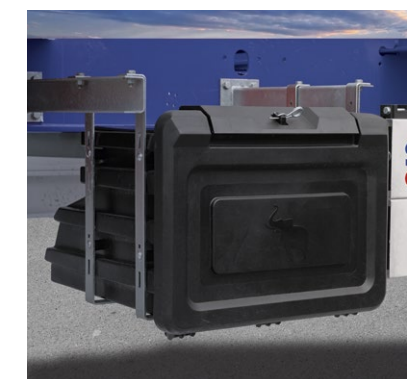

V praktickém **boxu na nářadí***.



Pro použití v trajektové přepravě lze návěsový podvozek vybavit zařízením **Ferry Lashings***.